

# PC441

## Adım Kontrol Cihazı KULLANIM KILAVUZU



# ORDEL



- Cihazı kullanmadan bu kullanım kılavuzunu dikkatlice okuyun. Bu kılavuzdaki uyarılara uyulmamasından kaynaklanan kaza ve zararların sorumluluğu kullanıcıya aittir.
- Bu cihaz endüstriyel işletmelerde, eğitimli kişiler tarafından kullanılmak üzere üretilmiştir, güvenlik gereği ev ve benzeri yerlerde kullanılması uygun değildir.
- Bu cihazı yanıcı ve patlayıcı gazların olduğu ortamlarda kullanmayın. Kontak noktalarında oluşabilecek elektrik arkından dolayı patlama veya yangına sebep olabilir.
- Cihaz içerisine sıvı maddeler ve metal parçaların girmesi mutlaka engellenmelidir. Aksi durumda yangın ve elektrik çarpması gibi kazalara sebep olabilir.
- Cihaz üzerinde sigorta ve devre kesici bir anahtar yoktur, bunlar kullanıcı tarafından dışarıdan bağlanmış olmalıdır.
- Cihazın bozulması durumunda, bulunduğu sistemde oluşabilecek kaza ve zararları engellemek için harici önlemler alınmalıdır.
- Sensör ve sinyal kablolarının güç kablolarından veya anahtarlamalı çalışan endüktif yük kablolarından uzak olması sağlanmalı veya elektriksel olarak etkilenmesi önlenmelidir.
- Cihaz bağlantıları yapılmadan önce ürün koduna bakılarak, besleme geriliminin kullanılacağı yere uygun olup olmadığı kontrol edilmelidir.
- Cihaz ile ilgili bağlantıları bağlantı şemasına uygun olarak yapmadan önce cihaza enerji vermeyin ve cihaz enerjili iken terminallere dokunmayın.
- Cihazın fabrika çıkışındaki konfigürasyonu her sisteme uygun değildir, kullanıcı tarafından mevcut sistemin ihtiyacına göre mutlaka değiştirilmelidir.
- Cihazın bakanlıkça tespit ve ilan edilen kullanım ömrü 10 yıl dır.
- Cihaz üzerinde değişiklik yapmayın ve tamir etmeye çalışmayın, cihazın tamirati yetkili servis elemanları tarafından yapılmalıdır.

<b>AÇIKLAMA</b>	<b>Sayfa No:</b>
Uyarılar .....	2
İçindekiler .....	3
Cihazın Tanımı .....	4
Kullanıma Hazırlık Aşamaları .....	5
Bağlantı Şeması .....	6
Ürün Kodu .....	7
Teknik Özellikler .....	8
Sıcaklık Sensörleri .....	9
Gösterge ve Tuş Fonksiyonları .....	10
Konfigürasyon .....	12
Konfigürasyon Sayfası Parametreleri .....	14
Program Oluşturma .....	24
Program Sayfası Parametreleri .....	26
Operatör Sayfası .....	29
Operatör Sayfası Parametreleri .....	30
Auto-Tune İşlemi .....	32
Çalışma Modları .....	33
Motorlu Oransal Vana Kontrolü .....	34
Programların Yürütülmesi .....	36
Seri İletişim .....	38

PC441 Model cihazlar, endüstriyel ortamlardaki bir çok proses değişkeninin ölçümü ve kontrolü amacı ile tasarlanmış, tamamen modüler ve her modülü müstakil olarak konfigüre edilebilir cihazlardır. Tasarım aşamasında uluslararası standartlara uyum, güvenilirlik ve kullanım kolaylığı temel alınmıştır. Bu nedenle birçok sektörde çok farklı kontroller için rahatlıkla kullanılabilen ergonomik cihazlardır.

**2 Adet 4 Digit Nümerik Gösterge**

**4 Adet LED Gösterge**

**1 Adet Transmitter Besleme Çıkışı (24Vdc)**

**1 Adet Ünlversal Sensör Girişl (TC, RT, mA, mV, V)**

**1 Adet RS485 İletişim Birimi**

**1 Adet Analog Çıkış (0/4-20mA, 0/2-10V)**

**2 Adet Röle veya Lojik Çıkış (24V)**

**100-240Vac Ünlversal veya 24Vac/dc Besleme**

**Giriş/Çıkış Modülleri Arası İzolasyon**

**800 Adım, 100 Program Adım Kontrol**

**Adımlarda Röle Konumlarını Programlama İmkânı**

**7 Farklı Enerji Kesinti davranışı**

**Geri-Beslemesiz Oransal Vana Kontrolü (Yüzer Kontrol)**

**PID Isıtma / Soğutma**

**Auto-Tuning (PID parametrelerinin otomatik ayarı)**

**Otomatik / Manüel / Programlı Çalışma Modları**

**Bumpless Transfer Özelliği**

**Sensör Arıza Tespiti**

**Rampa Fonksiyonu**

**Retransmisyon (Proses ve Set değerleri için)**

**18 Farklı Röle Fonksiyonu**

**ON/OFF, P, PI, PD, PID Kontrol**

**Lineer ve Zaman-Oransal Kontrol Çıkışı**

**100ms Örnekleme ve Kontrol Çevrimi**

**Standart MODBUS RTU İletişim Protokolü**

Cihazı kullanmaya baŐlamadan önce bu kullanım klavuzunun dan yararlanarak aŐağıdaki iŐlemleri sırası ile yapınız.

- PC441 Model cihazlar tamamen modüler cihazlardır bu nedenle cihazı kullanılmaya baŐlanmadan önce ürün koduna bakarak besleme geriliminin ve giriş çıkıŐ modullerinin uygun olup olmadığı kontrol ediniz.
- Cihazın diđer baėlantılarını yapmadan önce sadece besleme gerilimi veriniz ve konfigürasyon sayfasına girerek sisteminize en uygun konfigürasyonu yapınız.
- Cihaz uygun bir şekilde konfigüre edildikten sonra program sayfasına giriniz ve istediėiniz programları oluŐturunuz.
- Alarm olarak seçtiėiniz rölelerin operatör sayfasındaki set deėerlerini ve histerezislerini ayarlayınız.
- Cihazın enerjisini kesiniz ve baėlantı Őemasına göre diđer baėlantıları yapınız.
- Kontrol edilecek sistemi çalıŐmaya hazır hale getiriniz ve sisteme cihaz ile birlikte tekrar enerji veriniz.
- Cihazın kontrol çıkıŐları PID olarak çalıŐacak ise ve PID parametrelerini manuel olarak girmediyseniz, bu parametreleri cihazın kendisinin hesaplaması için Auto-Tune iŐlemi yapınız.
- Auto-Tune iŐlemi ile bulunan PID parametrelerinin doėruluėundan emin olmak için cihaza yeni bir set deėeri giriniz ve çalıŐmasını izleyiniz.
- Kullanacaėınız diđer çalıŐma modlarına geçerek cihazın tüm fonksiyonlarını kontrol ediniz.
- Son olarak yetkisiz kiŐilerin müdahalelerini engellemek üzere yine konfigürasyon sayfasına girerek güvenlik ile ilgili parametreleri ayarlayınız ve Proses-Ekranına dönünüz.

***Bu kullanım klavuzu yukarıdaki iŐlem sırasına göre hazırlanmıŐtır. Bu iŐlemlerin nasıl yapılacaėı ilgili bölümlerde ayrıntılı olarak verilmiŐtir.***

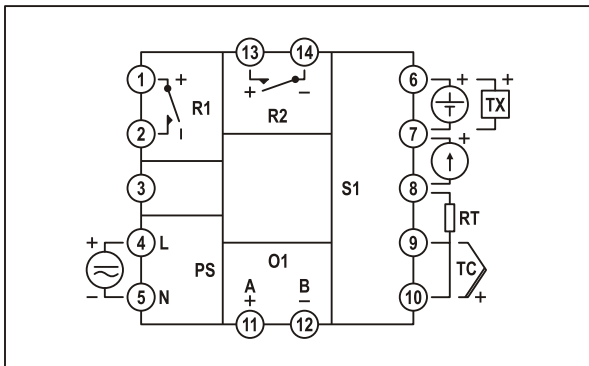

Şekil-1

Modül	Açıklama
S1	Üniversal sensör giriş modülü (Proses değeri ölçümü için kullanılan sensör bu modüldeki uygun sembolün bulunduğu klemenslere bağlanmalıdır).
O1	Analog Çıkış modülü (Bu modülün içeriği ürün kodu ile, fonksiyonu ise konfigürasyon sayfasındaki "o tF" parametresi ile belirlenir).
R1,R2	Röle Çıkış modülleri (Bu modüllerin içeriği ürün kodu ile, fonksiyonları ise konfigürasyon sayfasındaki "r tF, r zF" parametreleri ile belirlenir).
PS	Besleme gerilimi girişi (Besleme gerilimi ürün kodu ile belirlenir).

PC441- 0 / 0 / 00

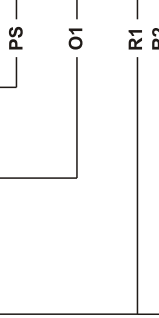

**Besleme Gerilimi :** \_\_\_\_\_  
0 = 100-240Vac (Üniversal)  
1 = 24Vac/dc

**Analog Çıkış Modülü :** \_\_\_\_\_  
0 = Yok  
1 = 0/4-20mA Akım Çıkış  
2 = 0/2-10V Gerilim Çıkış  
3 = RS485 İletişim Birimi

**Röle Çıkış Modülleri :** \_\_\_\_\_  
0 = Yok  
1 = NO Kontak  
2 = 24V Lojik Çıkış (SSR Sürmek İçin)

Röle çıkış modülleri ürün kodunda kontak veya lojik çıkış olarak kodlanabilir, fakat bu kullanım klavuzunda bu çıkışlardan bahsederken sadece röle ifadesi kullanılmıştır.

<b>Besleme Gerilimi (PS)</b>	100-240Vac/dc : +%10 -%15	24Vac/dc : +%10 -%20	
<b>Güç Tüketimi</b>	4W,6VA		
<b>Üniversal Sensör Girişi (S1)</b>	Termokupl : B,E,J,K,L,N,R,S,T,U		
	İki Telli Transmitter : 4-20mA		
	Rezistans Termometre : PT100		
	Akım : 0/4-20mA		
	Gerilim : 0-50mV, 0/2-10V		
<b>Transmitter Besleme (TX)</b>	24Vdc ( I <sub>sc</sub> = 30mA )		
<b>Analog Giriş Empedansları</b>	Termokupl, mV : 10MΩ		
	Akım : 10Ω		
	Gerilim : 1MΩ		
<b>Analog Çıkış (O1)</b>	Akım : 0/4-20mA (RL 500Ω)	Gerilim : 0/2-10V (RL 1MΩ)	
<b>Röle Çıkışları (R1,R2)</b>	Kontak : 250Vac, 5A	Lojik Çıkış : 24Vdc, 20mA	
<b>Kontak Ömrü</b>	Yüksüz : 10.000.000 anahtarlama		
	250V, 5A Rezistif Yükte : 100.000 anahtarlama		
<b>Hafıza</b>	100 yıl, 100.000 yenileme		
<b>Doğruluk</b>	+/- %0.2		
<b>Örnekleme Zamanı</b>	100ms		
<b>Ortam Sıcaklığı</b>	Çalışma : -10...+55C	Depolama : -20...+65C	
<b>Koruma Sınıfı</b>	Ön Panel : IP54	Gövde : IP20	
<b>Ölçüler</b>	Genişlik : 48mm	Yükseklik : 48mm	Derinlik : 108mm
<b>Pano kesim ölçüleri</b>	45+/-0,5 mm x 45+/-0,5 mm		
<b>Ağırlık</b>	154gr		

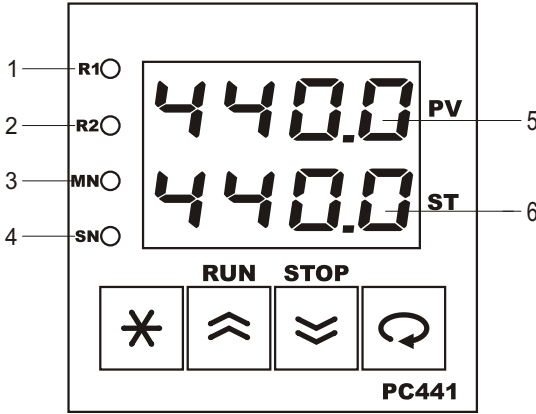

Sensor Tipi	Standart	Sıcaklık Aralığı	
		(°C)	(°F)
Type-B Termokupl (Pt%18Rh-Pt)	IEC584-1	60, 1820	140, 3308
Type-E Termokupl (Cr-Const)	IEC584-1	-200, 840	-328, 1544
Type-J Termokupl (Fe-Const)	IEC584-1	-200, 1120	-328, 1562
Type-K Termokupl (NiCr-Ni)	IEC584-1	-200, 1360	-328, 2480
Type-L Termokupl (Fe-Const)	DIN43710	-200, 900	-328, 1652
Type-N Termokupl (Nicrosil-Nisil)	IEC584-1	-200, 1300	-328, 2372
Type-R Termokupl (Pt%13Rh-Pt)	IEC584-1	-40, 1760	104, 3200
Type-S Termokupl (Pt%10Rh-Pt)	IEC584-1	-40, 1760	104, 3200
Type-T Termokupl (Cu-Const)	IEC584-1	-200, 400	-328, 752
Type-U Termokupl (Cu-Const)	DIN43710	-200, 600	-328, 1112
Pt-100 Rezistans Termometre	IEC751	-200, 840	-328, 1544

**PROSES-EKRANI:**

Cihaza enerji verildiğinde, gestergelerde 2 saniye kadar program versiyonu görüntüledikten sonra "PV" göstergesinde ölçülen proses değeri veya hata mesajı, "ST" göstergesinde ise çalışma moduna göre, en çok kullanılan parametre görüntülenir. Bu ekran **Proses-Ekranı** olarak adlandırılır. Normal çalışma sırasında sürekli olarak bu ekran kullanılır.

1	R1 LEDİ	"R1" Röle modülü enerjili iken yanar.
2	R2 LEDİ	"R2" Röle modülü enerjili iken yanar.
3	MN LEDİ	Manuel-Kontrol modunda iken yanar.
4	SN LEDİ	Programlı-Kontrol modunda iken yanar ve program yürütülürken zaman ilerlediği sürece 1 saniye aralıkla yanıp söner.
5	PV GÖSTERGESİ	Proses-Ekranında proses değerini veya hata mesajlarını, diğer ekranlarda parametre ismini gösterir.
6	ST GÖSTERGESİ	Proses-Ekranında bu göstergenin fonksiyonu çalışma moduna göre belirlenir, diğer ekranlarda parametre değerini gösterir.





## ALFABETİK KARAKTERLERİN GÖSTERİMİ

A	B	C	D	E	F	G	H	I	J	K	L	M
A	b	C	d	E	F	G	H	I	J	K	L	M
N	O	P	Q	R	S	T	U	V	W	X	Y	Z
n	o	P	q	r	s	t	u	v	w	x	y	z

## HATA MESAJLARI

<b>Err. 1</b>	"S1" Girişindeki sensör algılanamıyor.
----	Ekranda gösterilemeyecek kadar yüksek bir değer.
----	Ekranda gösterilemeyecek kadar düşük bir değer.

## TUŞ FONKSİYONLARI

	Proses-Ekranında iken, kısa basıldığında kilitle röleler resetlenir, 5sn basılı tutulduğunda ise çalışma modu değiştirilir. Diğer ekranlarda iken, kısa basıldığında sayfa başına dönülür, 2sn basılı tutulduğunda ise Proses-Ekranına dönülür.
	Parametre seçeneğini veya değerlerini değiştirmek için kullanılır.
	Parametre seçeneğini veya değerlerini değiştirmek için kullanılır.
	Herhangi bir ekranda iken kısa basıldığında bir sonraki parametreye geçilir. Proses-Ekranında iken 5sn basılı tutulduğunda Auto-Tune işlemi başlatılır. Onay gerektiren durumları onaylamak için 2sn basılı tutulur.

PC441 Serisi cihazlar çok amaçlı kullanım için tasarlanmış kontrol cihazlarıdır. Bu nedenle her türlü prosese uygun giriş/çıkış modülleri olan her türlü işletme koşuluna uygun olacak şekilde kullanılabilen cihazlardır. Bu cihazlar çok farklı sensör ve giriş sinyalleri ile çalışabilmekte, her çıkışı ayrı bir kontrol için kullanılabilir. Bu nedenle PC441 cihazı kullanılmaya başlanmadan önce, giriş/çıkış tiplerinin ve fonksiyonlarının, kontrol tipinin ve kullanım özelliklerinin en uygun şekilde ayarlanması gerekir.

PC441 serisi cihazlarda sipariş koduna bağlı olarak bir adet analog giriş, bir adet analog çıkış ve iki adet röle çıkış modülü bulunabilir. Bu modüllerin tipleri, foksiyonları ve skalaları konfigürasyon sayfasındaki parametreler ile belirlenir.

Ayrıca cihazın kontrol tipini ve çalışma şeklini belirleyen temel parametreler ve kontrol algoritması için gerekli ayarlar yine konfigürasyon sayfasındadır.

Konfigüre edilmemiş bir cihazı sisteminize bağlamadan önce sadece besleme gerilimi veriniz ve aşağıdaki talimatlara göre konfigüre ediniz.

### **Konfigürasyon sayfasına giriş ve parametrelerin ayarlanması:**

- ◆ Konfigürasyon sayfasına girmek için cihaz enerjili iken "PV" göstergesinde "L2" mesajı görünene kadar "\*" ve "☐" tuşlarının ikisini birden basılı tutunuz.
- ◆ PV göstergesinde "L2" mesajı varken "⏪" ve "⏩" tuşları ile "ST" göstergesindeki değeri konfigürasyon sayfasının giriş şifresine ayarlayınız (Bu şifrenin fabrika ayarı "0" dir).
- ◆ "☐" tuşuna bastığınızda girdiğiniz şifre yanlış ise Proses-Ekranına dönülür, doğru ise konfigürasyon sayfasındaki ilk parametreye ulaşılır.
- ◆ Parametre ekranında "PV" göstergesinde parametrenin ismi, "ST" göstergesinde parametrenin ayar seçeneği görünür.
- ◆ Artık "☐" tuşuna basarak sırası ile diğer konfigürasyon parametrelere ulaşabilirsiniz .
- ◆ Parametrenin ayar seçeneğini değiştirmek için "⏪" ve "⏩" tuşlarını, bir sonraki parametreye geçmek için "☐" tuşunu kullanınız. "\*" tuşuna kısa süreli olarak basıldığında sayfa başına, uzun süreli olarak basıldığında ise Proses-Ekranına dönülür.
- ◆ Aşağıdaki **Şekil-3**, bu işlemlerin grafik gösterimidir.

**Not:** Konfigürasyon sayfasında parametrelerin numaralarını görerek ilerlemek için "\*" ve "☐" tuşlarına birlikte basınız.

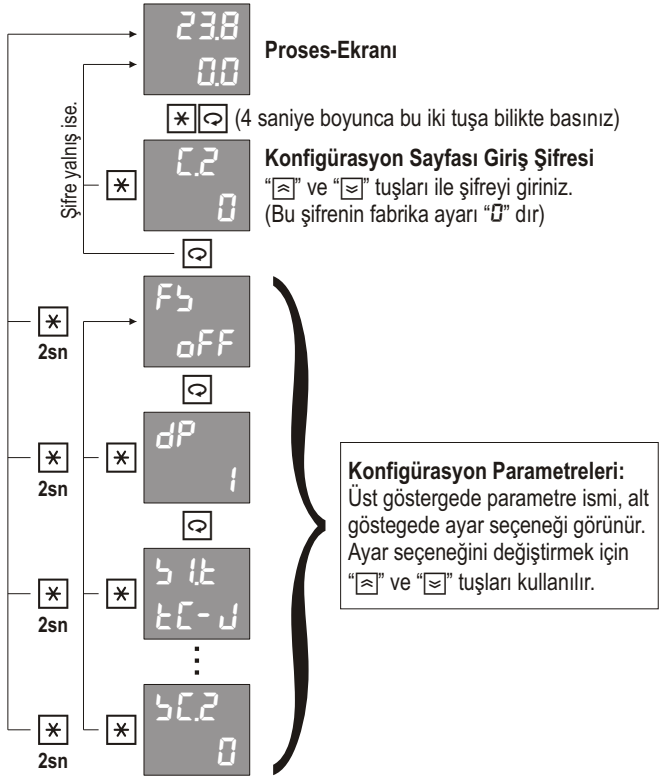

Şekil-3

Konfigürasyon sayfası parametrelerinin ayrıntılı açıklamaları bir sonraki bölümde verilmiştir.

Par. 01



Fabrika ayarlarına dönmek için bu parametre "00" konumuna getirilmeli ve iki saniye "☐" tuşuna basılmalıdır.

Ayar Seçenekleri : OFF, 00

Par. 02



Birimi "EU" olan tüm parametrelerin göstergedeki ondalık derecesini (Noktadan sonraki hane sayısını) belirler.

Ayar Aralığı : 0 - 3

**Uyarı:** Bu parametre değiştirildiğinde birimi "EU" olan tüm parametreler yeniden ayarlanmalıdır.

**Not:** "EU" termokupl veya rezistans termometre ile sıcaklık ölçümleri için "HU" parametresi ile belirlenen sıcaklık birimidir. Diğer durumlarda ölçülen değişkene ait mühendislik birimidir.

Par. 03

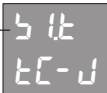

"S1" üniversal sensör girişine bağlanan sensörün tipini belirler. Bu sensör proses değeri ölçümü için kullanılır.

Ayar Seçenekleri : Tablo-1

Tablo-1	No	Sensör Tipi
tC-b	0	Type-B Termokupl (Pt%18Rh-Pt)
tC-E	1	Type-E Termokupl (Cr-Const)
tC-J	2	Type-J Termokupl (Fe-Const)
tC-K	3	Type-K Termokupl (NiCr-Ni)
tC-L	4	Type-L Termokupl (Fe-Const)
tC-n	5	Type-N Termokupl (Nicrosil-Nisil)
tC-r	6	Type-R Termokupl (Pt%13Rh-Pt)
tC-S	7	Type-S Termokupl (Pt%10Rh-Pt)
tC-t	8	Type-T Termokupl (Cu-Const)
tC-U	9	Type-U Termokupl (Cu-Const)
r t	10	Pt-100 Rezistans Termometre
0-50	11	0-50mV
0-20	12	0-20mA
4-20	13	4-20mA
0-10	14	0-10V
2-10	15	2-10V

Par. 04		"S1" Üniversal sensör giriş modülünün skala alt değerini belirler.
		<i>Ayar Aralığı : -999.9 - 999.9</i>

Par. 05		"S1" Üniversal sensör giriş modülünün skala üst değerini belirler.
		<i>Ayar Aralığı : -999.9 - 999.9</i>

Par. 06		"S1" Üniversal sensör girişine bağlanan sensörün algılanamaması durumunda, skalanın hangi değerini alacağını belirler.
		<i>Ayar Seçenekleri : L (Alt değer) , H (Üst değer)</i>

Par. 07		Termokupl veya rezistans termometre ile sıcaklık ölçümlerinde, sıcaklık birimini belirler.
		<i>Ayar Seçenekleri : °C (°C), °F (°F)</i>

Par. 08		Termokupl veya rezistans termometre ile sıcaklık ölçümlerinde, oluşan bir hatayı düzeltmek için ölçülen değere ilave edilir.
		<i>Ayar Aralığı : -100.0 - 100.0</i>

Par. 09		Analog girişlere uygulan sayısal filtrenin zaman sabitini belirler. Bu değer artırıldığında okuma kararlılığı artar, fakat okuma hızı düşer.
		<i>Ayar Aralığı : 0.1 - 10.0</i>

Par. 10		"O1" Analog çıkış modülünün fonksiyonunu belirler.
		<i>Ayar Seçenekleri : Tablo-4</i>

Tablo-4	No	Analog Çıkış Fonksiyonu
oFF	0	Yok
PLo	1	Pozitif yöndeki PID kontrol çıkışı.
nLo	2	Negatif yöndeki PID kontrol çıkışı.
PuL	3	Proses değeri iletimi (Proses Transmitter)
SPL	4	Set değeri iletimi (Set Point Transmitter)









LLC	2	Alt Limit Kontrol	<b>ALARMLAR</b>	
ULR	3	Üst Limit Alarm		
LLR	4	Alt Limit Alarm		
UdR	5	Üst Sapma Alarm		
LdR	6	Alt Sapma Alarm		
obR	7	Band Dışı Alarm		
İbR	8	Band İçi Alarm		
PLo	9	Pozitif yöndeki PID kontrol çıkışı		
nLo	10	Negatif yöndeki PID kontrol çıkışı		
POF	11	Pozitif kontrol çıkışı uyarısı		
NOF	12	Negatif kontrol çıkışı uyarısı		
oPn	13	Oransal vana açma çıkışı		
İİİ	14	Oransal vana kısma çıkışı		
dİİ	15	Seri iletişim ile kontrol		
rUn	16	Program yürütülüyor uyarısı		
Fnİ	17	Program sonu uyarısı		
İİP	18	Adım uyarısı		

**Not:** Alarm çizimlerinde taralı olarak gösterilen bölgeler histerezis bölgeleridir ve her rölenin histerezisi kendisine ait "Hİİ.n" parameresi ile belirlenir. (**Burada "n" ile gösterilen değer röle numarasıdır**).









Alarm çizimlerindeki "1" ler ilgili rölenin enerjili olduğunu "0" lar ise enerjisiz olduğunu ifade eder.

Par. 15	r2F ULC	"R2" Röle çıkış modülünün fonksiyonunu belirler.	Ayar Seçenekleri : Tablo-6
Par. 16	5PLL 199.9	Tüm set değerlerinin alt limitini belirler.	Ayar Aralığı : 199.9 - [5PHL] Birim : EU
Par. 17	5PHL 999.9	Tüm set değerlerinin üst limitini belirler.	Ayar Aralığı : [5PLL] - 999.9 Birim : EU
Par. 18	5Prr off	Kontrol set değerinin rampa şeklinde ilerlemesi isteniyor ise bir saatteki ilerleme miktarını belirler.	Ayar Aralığı : off , 0.1 - 999.9 Birim : EU
Par. 19	noB 20	Adım kontrol programlarında bir program için ayrılacak olan adım sayısını belirler.	Ayar Aralığı : 1 - 100 <b>Uyarı:</b> Bu parametre değiştirildiğinde daha önce yazılmış olan programlar bozulabilir. Bu nedenle önceden yazmış olduğunuz programları kontrol ediniz ve gerekirse yeniden yazınız.
Par. 20	noP 40	Adım kontrol program sayısını belirler.	Ayar Aralığı : 1 - 100 <b>Uyarı:</b> Bir program için ayrılan adım sayısı ile program sayısının çarpımı 800'ü geçmemelidir.
Par. 21	tU nLn	Adım kontrol programlarındaki zaman birimini belirler.	Ayar Seçenekleri : 5EC (saniye) , nLn (dakika) , HUr (saat)
Par. 22	tDP 0	Adım kontrol programlarındaki zaman değişkeninin ondalık derecesini belirler.	Ayar Aralığı : 0 - 1

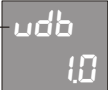
Par. 23		Her adımın sonunda ölçülen değerin, set değerinin yaklaşım bandına girmesini beklemek için kullanılır.
		Ayar Seçenekleri : <b>oFF</b> (Yok) , <b>oN</b> (Var)
Par. 24		Adım kontrol programlarında kontrol set değerinin yaklaşım bandını belirler.
		Ayar Aralığı : <b>00 - 9999</b> <span style="float: right;">Birim : EU</span>
Par. 25		Adım kontrol programı tamamlandığında verilen program sonu uyarısının süresini belirler.
		Ayar Aralığı : <b>Çant</b> (sürekli), <b>1 - 600</b> <span style="float: right;">Birim : sn</span>
Par. 26		Adım kontrol programı yürütülmediği sürelerde sabit bir set değerine göre kontrol yapılıp yapılmayacağını belirler.
		Ayar Seçenekleri : <b>oFF</b> (Yok) , <b>oN</b> (Var)
Par. 27		Adım kontrol programlarının yürütülmesi sırasındaki enerji kesintilerinde, programın ne şekilde devam edeceğini belirler.
		Ayar Seçenekleri : Tablo-7

Tablo-7	No	Enerji Kesinti Davranışı
<b>Çnt</b>	0	Program kaldığı yerden devam eder.
<b>APP<sub>r</sub></b>	1	"APP <sub>r</sub> " konumunda başlar. (Son set değeri ve zaman dondurulur, proses değeri set değerinin yaklaşım bandına girdiğinde kaldığı yerden devam eder).
<b>HL<sub>d</sub></b>	2	"HL <sub>d</sub> " konumunda başlar. (Son set değeri ve zaman dondurulur, operatör tarafından "RUN" komutu verildiğinde kaldığı yerden devam eder).
<b>PRU<sub>s</sub></b>	3	"PRU <sub>s</sub> " konumunda başlar. (Son set değeri ve zaman dondurulur, kontrol çıkışı kesilir, "RUN" komutu verildiğinde kaldığı yerden devam eder).
<b>R-P</b>	4	"PRU <sub>s</sub> " konumunda başlar, "RUN" komutu verildiğinde kontrol çıkışı aktif olur ve "APP <sub>r</sub> " konumuna geçer, proses değeri set değerinin yaklaşım bandına girdiğinde kaldığı yerden devam eder.
<b>H-P</b>	5	"PRU <sub>s</sub> " konumunda başlar, "RUN" komutu verildiğinde kontrol çıkışı aktif olur ve "HOLD" konumuna geçer, tekrar "RUN" komutu verildiğinde kaldığı yerden devam eder.
<b>br<sub>P</sub></b>	6	Program bitirilmeden sonlandırılır.

Par. 28	CF rEu	Kontrol formunu (Yönünü) belirler. Ayar Seçenekleri : dCr (Proses artarken çıkış da artar), rEu (Proses artarken çıkış azalır)
Par. 29	Popb oFF	Pozitif yöndeki PID kontrol çıkışının oransal bandını belirler. Ayar Aralığı : oFF (ON/OFF kontrol) , Q. 1 - 999.9 Birim : EU
Par.30	noPb oFF	Negatif yöndeki PID kontrol çıkışının oransal bandını belirler. Ayar Aralığı : oFF (ON/OFF kontrol) , Q. 1 - 999.9 Birim : EU
Par. 31	It oFF	Integral zaman sabiti. Ayar Aralığı : oFF (Kapalı) , 1 - 6000 Birim : sn
Par. 32	dt oFF	Diferansiyel zaman sabiti. Ayar Aralığı : oFF (Kapalı) , Q. 1 - 999.9 Birim : sn
Par. 33	CP 2.0	Bir kontrol çevriminin süresini belirler. ( Kontrol Periyodu ) Ayar Aralığı : Q. 1 - 600 Birim : sn <b>Uyarı:</b> PID Kontrol uygulamalarında kontrol peyodundan kaynaklanan salınımlar olmaması için kontrol periyodu sistem ölü zamanına göre çok küçük seçilmelidir.
Par. 34	LoLL +000	PID kontrol çıkışının alt limitini belirler. Ayar Aralığı : +000 - [LoHL] Birim : %
Par. 35	LoHL 1000	PID kontrol çıkışının üst limitini belirler. Ayar Aralığı : [LoLL] - 1000 Birim : %

Par. 36		PID kontrol çıkışının ön değerini belirler. (Integral kapalı iken proses değeri ile set değerinin eşit olduğu andaki kontrol çıkışı değeridir)	Ayar Aralığı : 100.0 - 100.0	Birim : %
Par. 37		Çift yönlü PID kontrol kullanılırken kontrol çıkışının yön değiştirmesi sırasındaki ölü bandı belirler.	Ayar Aralığı : 0.1 - 25.0	Birim : %
Par. 38		Geri beslemesiz oransal vana'nın tam kapalı pozisyondan tam açık pozisyona geçme süresi. (Bu süre ölçülerek belirlenmelidir).	Ayar Aralığı : 10 - 2500	Birim : sn
Par. 39		Oransal vana ölü bandını belirler. Bu değer artırıldığında vana hareketleri daha kararlı hale gelir fakat hassasiyet azalır.	Ayar Aralığı : 0.1 - 25.0	Birim : %
Par. 40		Auto-Tune işleminin hangi kontrol tipine göre yapılacağını belirler.	Ayar Seçenekleri : P, P $\bar{I}$ , P $\bar{I}$ d ( P, PI, PID )	
Par. 41		Kontrol periyodunun Auto-Tune işlemi ile otomatik olarak belirlenmesini sağlar.	Ayar Seçenekleri : oFF (Yok) , on (Var)	
Par. 42		Auto-Tune işleminin belli bir set değerinde yapılması isteniyor ise bu set değerini belirler.	Ayar Aralığı : oFF (Kapalı) , 199.9 - 999.9	Birim : EU
Par. 43		Auto-Tune işlemi sırasında kullanılan histerezis değerini belirler. Sistem kararsızlığının 5-20 katı olarak girilmelidir.	Ayar Aralığı : 0.1 - 100.0	Birim : EU
Par. 44		Cihazın seri iletişim adresini belirler. Bir seri iletişim hattına bağlı olan cihazların iletişim adresleri birbirinden farklı olarak seçilmelidir.	Ayar Aralığı : oFF (Kapalı) , 1 - 255	Birim : EU
Par. 45		Seri iletişim hızını belirler.	Ayar Seçenekleri : 9.6 , 19.2 , 38.4	Birim : Kbps

Par. 46	Prty Eun	Seri iletişimdeki parity tipini belirler. Ayar Seçenekleri : nonE (Yok) , odd(Tek) , Eun(Çift)
Par. 47	PrGy on	Adım kontrol program numarasının operatör tarafından değiştirilebilmesi iznidir. Ayar Seçenekleri : oFF (Yok) , on(Var)
Par. 48	norGy oFF	Adım kontrol programı tekrar sayısının operatör tarafından değiştirilebilmesi iznidir. Ayar Seçenekleri : oFF (Yok) , on(Var)
Par. 49	CSPy on	Kontrol set değerinin operatör tarafından değiştirilebilmesi iznidir. Ayar Seçenekleri : oFF (Yok) , on(Var)
Par. 50	ASPy on	Rölelere ait "SEn" set değerlerinin operatör tarafından değiştirilebilmesi iznidir. Ayar Seçenekleri : oFF (Yok) , on(Var)
Par. 51	HYGy on	Histerezis değerlerinin "HYGn" operatör tarafından değiştirilebilmesi iznidir. Ayar Seçenekleri : oFF (Yok) , on(Var)
Par. 52	nC oFF	Manuel-Kontrol moduna giriş iznidir. Ayar Seçenekleri : oFF (Yok) , on(Var)
Par. 53	AC oFF	Otomatik-Kontrol moduna giriş iznidir. Ayar Seçenekleri : oFF (Yok) , on(Var)
Par. 54	PC on	Programlı-Kontrol moduna giriş iznidir. Ayar Seçenekleri : oFF (Yok) , on(Var)

Par. 55

MP  
OFF

Manuel pause moduna geçiş iznidir.

Ayar Seçenekleri : OFF(Yok) , ON(Var)

Par. 56

At  
ON

Auto-Tune işlemi başlatma iznidir.

Ayar Seçenekleri : OFF(Yok) , ON(Var)

Par. 57

CoP  
OFF

Operatör sayfasında, PID kontrol çıkışı seviyesini gösteren "CoL" parametresinin görünüp görünmeyeceğini belirler.

Ayar Seçenekleri : OFF(Yok) , ON(Var)

Par. 58

Art  
10

Operatör parametrelerinde iken otomatik olarak Proses-Ekranına dönüş süresini belirler.

Ayar Aralığı : OFF(Yok) , 1 - 25

Birim : sn

Par. 59

Sc.1  
0

Program sayfasının giriş şifresini belirler.

Ayar Aralığı : 1999 - 9999

Par. 60

Sc.2  
0

Konfigürasyon sayfasının giriş şifresini belirler.

Ayar Aralığı : 1999 - 9999

PC441 Serisi cihazlara, kontrol edilecek proses için aŐağıdaki Őekilde zamana baėlı programlar yazılabilir. Bu programlar set deėerinin zamana gre deėiŐimini belirleyen adımlardan oluŐur. Her adım iin bir "sre" ve "hedef set deėeri" tanımlanır, ayrıca "adım uyarısı" olarak seilmiŐ rlelerin konumları belirlenir. Bu programlarda set deėeri o andaki proses deėerinden baŐlar ve konfigrasyon sayfasındaki "b5P" parametresi ile belirlenen deėerde son bulur.

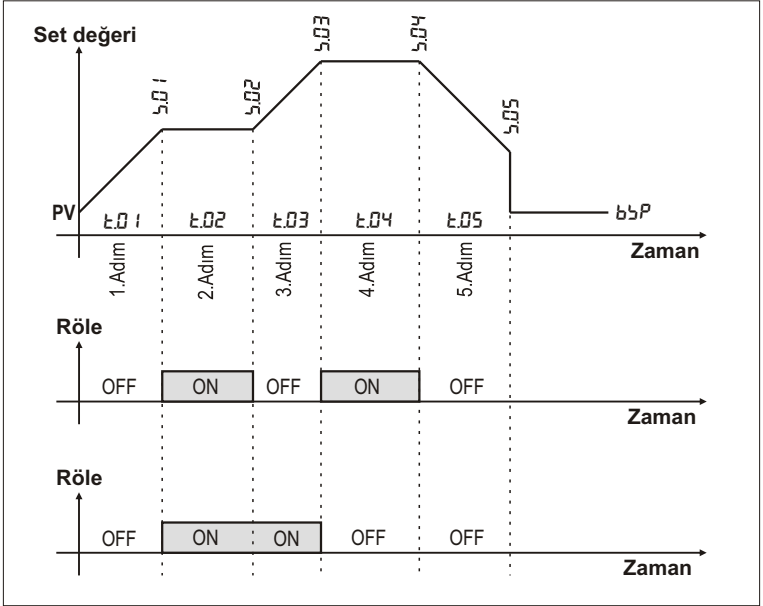

Program yazmaya baŐlamadan nce konfigrasyon sayfasından, "adım uyarısı" olarak kullanılacak rlelerin fonksiyonu "5EP" olarak seilmelidir. Ayrıca bir programa ayrılacak adım sayısı ve en fazla ka program yazılacaėı "n05" ve "n0P" parametreleri ile belirlenmelidir. Bu cihazlarda 800 adımlık bir program belleėi vardır, bu nedenle "n05" ve "n0P" parametrelerinin arpımı 800' gememelidir.

Bir program oluŐurtmak iin aŐağıdaki **Őekil-4**'deki gibi program sayfasına girilir ve bir program numarası seilir. "☐" tuŐuna basarak bu programın adımlarına ait parametrelere ulaŐılır ve ayarlanır. Programın sonunu belirlemek iin son adımın sresi "End" olarak seilir ve 2 saniye "✳" tuŐuna basılarak proses ekranına dnlr.



## Program sayfasına giriş ve parametrelerin ayarlanması:

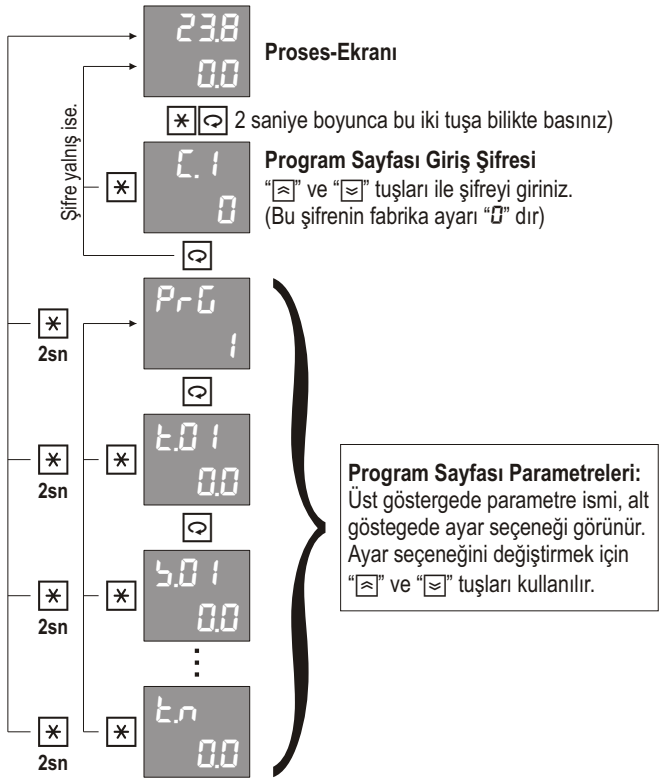

Şekil-4

Program sayfası parametrelerinin ayrıntılı açıklamaları bir sonraki bölümde verilmiştir.

P-G 1	Program numarası.	
	Ayar Aralığı : 1 - [noP]	

t.01 00	1. Adımın süresi.	
	Ayar Seçenekleri : Tablo-8 , 00 - 3600	Birim : [ tU ]

Tablo-8	No	Açıklama
RPr	-1	Bu adımda kontrol set değeri, hedef set değerinde sabit tutulur ve proses değeri kontrol set değerinin yaklaşım bandına girdiğinde bir sonraki adıma geçilir. Bu adım boyunca Proses-Ekranında "RPr" mesajı flaş yapar.
Hld	-2	Bu adımda kontrol set değeri, hedef set değerinde sabit tutulur ve operatör tarafından "RUN" komutu verildiğinde bir sonraki adıma geçilir. Bu adım boyunca Proses-Ekranında "Hld" mesajı flaş yapar.
End	-3	Program sonunu belirtir. Her programın son adımında adım zamanı "End" olarak seçilmelidir.

s.01 00	1. Adımın hedef set değeri.	
	Ayar Aralığı : [sPLL] - [sPHL]	Birim : EU

R01 oFF	1. Adımda "R1" in konumunu belirler. Bu parametrenin görünebilmesi için "r 1F" parametresinin "sEP" olarak seçilmiş olması gerekir.	
	Ayar Seçenekleri : oFF (Enerjisiz) , on (Enerjili)	

b.01 oFF	1. Adımda "R2" nin konumunu belirler. Bu parametrenin görünebilmesi için "r 2F" parametresinin "sEP" olarak seçilmiş olması gerekir.	
	Ayar Seçenekleri : oFF (Enerjisiz) , on (Enerjili)	

t.02 00	2. Adımın süresi.	
	Ayar Seçenekleri : (Tablo-8) , 00 - 3600	Birim : [ tU ]

5.02  
0.0

2. Adımın hedef set değeri.

Ayar Aralığı : [5PLL] - [5PHL]

Birim : EU

R02  
off

2. Adımda "R1" in konumunu belirler. Bu parametrenin görünebilmesi için "r tF" parametresinin "5EP" olarak seçilmiş olması gerekir.

Ayar Seçenekleri : off (Enerjisiz) , on (Enerjili)

6.02  
off

2. Adımda "R2" nin konumunu belirler. Bu parametrenin görünebilmesi için "r 2F" parametresinin "5EP" olarak seçilmiş olması gerekir.

Ayar Seçenekleri : off (Enerjisiz) , on (Enerjili)

⋮

⋮

tn  
End

n. Adımın süresi.

Ayar Seçenekleri : (Tablo-8) , 0.0 - 360.0

Birim : [ tU ]

**Uyarı:** "n" ile gösterilen değer programın son adım numarasıdır. Bu adımın süresi "End" olarak seçilmelidir.



Operatör sayfasındaki parametrelerin hangilerinin kullanılacağı yapılan konfigürasyona göre belirlenir ve sadece kullanılacak olan parametreler görünür. Konfigürasyon sonucu belirlenen bu parametreler normal çalışma sırasında sürekli olarak kullanılan parametrelerdir bu nedenle Proses-Ekranında iken istenildiği anda “↶” tuşuna basılarak bu parametrelere ulaşılabilir ve “\*” tuşuna basılarak yine Proses-Ekranına dönülür. Bu parametrelerin ayarlanabilir olanlarının ayar izni istenirse konfigürasyon sayfasındaki ilgili parametreler ile kaldırılabilir. Operatör sayfasındaki herhangi bir parametrede iken hiçbir tuşa basılmaz ise “Rt” parametresi ile belirlenen zaman dolunca otomatik olarak Proses-Ekranına dönülür.

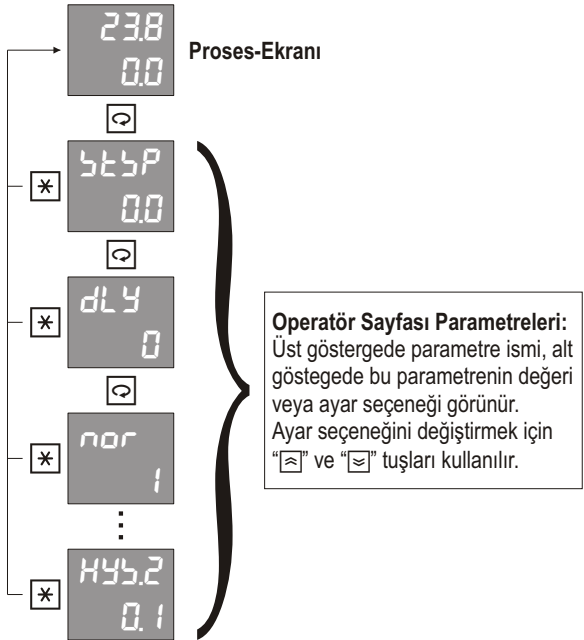

Operatör sayfası parametrelerinin ayrıntılı açıklamaları bir sonraki bölümde verilmiştir.

<p>SETP 00</p>	<p>Program yürütülmediği zamanlardaki sabit set değeridir. Program yürütme işlemleri arasındaki boş zamanlarda kontrol bu set değerine göre yapılır.</p> <p>Ayar Aralığı : [SPLL] - [SPHL] <span style="float: right;">Birim : EU</span></p>
<p>dLY 0</p>	<p>Program öncesindeki geciktirme süresini belirler. RUN komutu verildiğinde bu süre başlar ve adım numarası 00 olarak görünür. Seçilen programın yürütülmesi bu süre bitince başlar. <span style="float: right;">Birim : [EU]</span></p>
<p>nor 1</p>	<p>Program başlatılmadan önce istenen tekrar sayısına göre ayarlanmalıdır. Program yürütülüyor iken kalan tekrar sayısını gösterir.</p> <p>Ayar Aralığı : [onk] (Sürekli Tekrar) , 1 - 250</p>
<p>rSt 0.1</p>	<p>Kalan adım süresini gösterir. <span style="float: right;">Birim : [EU]</span></p>
<p>PSP 00</p>	<p>Anlık yürüyen set değerini gösterir. <span style="float: right;">Birim : EU</span></p>
<p>[oL 00</p>	<p>PID kontrol çıkışı seviyesini gösterir. Bu parametrenin görünebilmesi için konfigürasyon sayfasındaki "[oP" parametresinin "on" olarak seçilmiş olması gerekir. <span style="float: right;">Birim : %</span></p>
<p>SEt.1 00</p>	<p>"R1" Modülünün set değerini belirler. Bu parametrenin görünebilmesi için "rIF" parametresinin ALARM seçilmiş olması gerekir.</p> <p>Ayar Aralığı : [SPLL] - [SPHL] <span style="float: right;">Birim : EU</span></p>
<p>SEt.2 00</p>	<p>"R2" Modülünün set değerini belirler. Bu parametrenin görünebilmesi için "rIF" parametresinin ALARM seçilmiş olması gerekir.</p> <p>Ayar Aralığı : [SPLL] - [SPHL] <span style="float: right;">Birim : EU</span></p>
<p>HYS 0.1</p>	<p>Kontrol histerezis değerini belirler. Bu parametrenin görünebilmesi için oransal bantlardan birinin "oFF" seçilmiş olması gerekir.</p> <p>Ayar Aralığı : 0.1 - 1000 <span style="float: right;">Birim : EU</span></p>

H45.1  
0.1

"R1" Modülünün histerezis değerini belirler. Bu parametrenin görünebilmesi için "r 1F" parametresinin ALARM seçilmiş olması gerekir.

Ayar Aralığı : L E E (Kilitli) , 0.1 - 1000

Birim : EU

H45.2  
0.1

"R2" Modülünün histerezis değerini belirler. Bu parametrenin görünebilmesi için "r 2F" parametresinin ALARM seçilmiş olması gerekir.

Ayar Aralığı : L E E (Kilitli) , 0.1 - 1000

Birim : EU

PC441 model cihazlara konfigürasyon yapılırken PID parametreleri ( $P_oP_b$ ,  $n_oP_b$ ,  $\zeta t$ ,  $d t$ ,  $\zeta P$ ) fabrika ayarlarında bırakılmış ise kontrol çıkışları ON/OFF olarak çalışır. PID olarak çalışmaya başlamak için bu parametreler ya manuel olarak girilmeli yada Auto-Tune işlemi yapılmalıdır.

Her prosesin karakteristiği farklı olduğundan PID parametreleri de farklı olmalıdır. Auto-Tune işlemi, bir prosese en uygun PID parametrelerini hesaplar ve kaydeder.

Auto-Tune işlemini başlatmadan önce konfigürasyon sayfasındaki " $RtP$ " ve " $RtHr$ " parametreleri uygun bir şekilde ayarlanmalı ve " $Rt$ " parametresi " $on$ " konumuna getirilmelidir. " $RtP$ " parametresi " $off$ " durumunda bırakılmış ise Auto-Tune işlemi o andaki set değerine göre yapılacaktır, bu nedenle uygun bir set değeri seçiniz. En uygun PID parametrelerini elde etmek için, seçilen set değeri prosesin tam gücünün ortalarına karşılık gelmelidir.

Uygun ayarlar yapıldıktan sonra Proses-Ekranında iken " $\square$ " tuşuna 5 saniye kadar basarak Auto-Tune işlemini başlatınız. Auto-Tune işlemi başlatıldığında " $ST$ " göstergesinde " $Rt$ " mesajı flaş yapar. Sonuçların sağlıklı bir şekilde hesaplanabilmesi için Auto-Tune işlemi boyunca cihaza ve kontrol edilen sisteme müdahale edilmemelidir. Auto-Tune işlemi sırasında cihaz belirlenen set değeri ve histerezise göre 2-3 salınımlık bir ON/OFF kontrol yaptıktan sonra yeni PID parametrelerini hesaplar ve kaydeder. Auto-Tune işlemi bittiğinde ekrandaki " $Rt$ " mesajı kaybolur ve cihaz yeni parametreler ile sistemi PID olarak kontrol etmeye başlar. Auto tune işlemi bitirildikten sonra konfigürasyon sayfasındaki " $Rt$ " parametresi yeniden " $off$ " konumuna getirilmelidir.

Auto-Tune işlemi devam ederken " $\times$ " tuşuna basılır ise işlem iptal edilir.

PID olarak çalışan bir cihaz yine ON/OFF olarak çalıştırılmak istenirse PID parametreleri fabrika ayarlarına alınmalıdır.

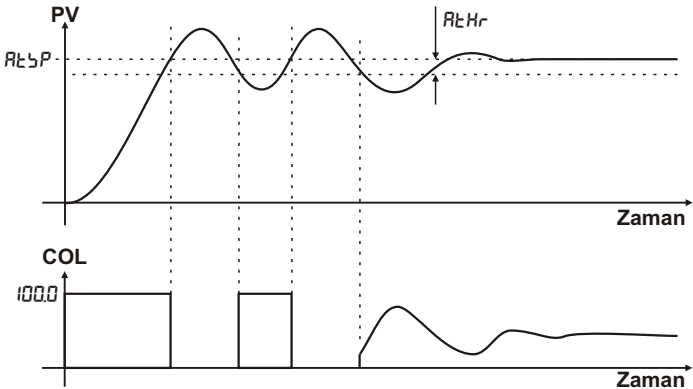



PC441 model cihazlar üç farklı modda çalışabilir. Bu modlar sırası ile Otomatik-Kontrol modu, Manuel-Kontrol modu ve Programlı-Kontrol modu olarak adlandırılır. Proses-Ekranında iken istenildiği zaman 5 saniye süre ile **[\*]** tuşuna basılarak bu modlar arasında geçiş yapılabilir. Çalışma modu değiştirildiğinde Proses-Ekranındaki "ST" göstergesinin işlevi aşağıdaki gibi değişir. İstenmeyen çalışma modu konfigürasyon sayfasındaki "RC", "nL" ve "PL" parametreleri ile kapatılabilir. Çalışma modu değiştirilirken kapalı olan modlar atlanır.

**OTOMATİK KONTROL MODU** : Kontrol işlemi seçilen set değerine göre yapılır.

R1 ○  
R2 ○  
MN ○  
SN ○



Proses Değeri  
Set Değeri

"MN" ve "SN" ledleri sönmüktür. Set değeri **[>]** ve **[<]** tuşları ile seçilir.

**[\*]** 5sn

**MANUEL KONTROL MODU** : Kontrol çıkışı seviyesi manuel olarak belirlenir.

R1 ○  
R2 ○  
MN   
SN ○



Proses Değeri  
Çıkış Seviyesi

Bu modda iken "MN" ledi yanar. Çıkış seviyesi **[>]** ve **[<]** tuşları ile ayarlanır.

**[\*]** 5sn

**PROGRAMLI KONTROL MODU** : Kontrol işlemi seçilen programa göre yürütülür.

R1 ○  
R2 ○  
MN ○  
SN 



Proses Değeri  
Program Numarası

Bu modda iken "SN" ledi yanar. Yürütülecek program numarası **[>]** ve **[<]** tuşları ile seçilir, **[\*]** ve **[>]** tuşuna birlikte basarak başlatılır, **[\*]** ve **[<]** tuşuna birlikte basarak durdurulur.

**[\*]** 5sn

PC441 Model cihazlar ile geri beslemesiz motorlu oransal vana kontrolü yapılabilmektedir. Geri beslemesiz vana kontrolü Yüzer-Kontrol olarak da adlandırılır.

Motorlu vana kontrolü yapabilmek için cihazın rölelerinden biri, vanayı açma yönünde hareket ettirmek için kullanılmalı ve bu rölenin fonksiyonu "OPN" olarak seçilmelidir. Diğer bir röle ise, vanayı kısma yönünde hareket ettirmek için kullanılmalı ve bu rölenin fonksiyonu da "CLS" olarak seçilmelidir.

Geride beslemesiz oransal vana kontrolü yapmak için ayrıca vananın tam kapalı pozisyondan tam açık pozisyona geçmesi için gereken süre ölçülerek konfigürasyon sayfasındaki "ULS" parametresine girilmelidir.

Motorlu oransal vana kontrolünde motor konumu, PID çıkışına göre kontrol edilir. Bu nedenle PID parametreleri mutlaka belirlenmelidir. PID parametreleri manuel olarak belirlenmemiş ise, bu parametreleri cihazın kendisinin belirlemesi için, Auto-Tune işlemi yapılmalıdır.

**Aşağıda geri beslemesiz motorlu vana kontrolü için basit bir bağlantı şeması verilmiştir.**

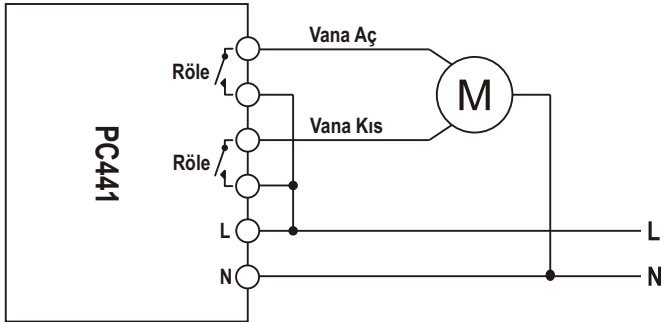

**Motorlu Oransal Vana Kontrolü**



PC441 Model cihazlara yazılmış olan bir programı yürütmek için Proses-Ekranında iken “\*” tuşuna 5 saniye basılarak Programlı-Kontrol moduna geçilmelidir.

Bu modda iken SN ledi yanar ve PV göstergesinde ölçülen proses değeri, ST göstergesinin ilk iki hanesinde ise son seçilen program numarası görünür.

“<” ve “>” tuşları ile yürütülmek istenen program numarası seçilir ve RUN komutu verilerek bu program başlatılır.

### **Tuşlar ile verilen komutlar:**

**RUN Komutu :** Önce “\*” tuşu olmak üzere “\*” ve “<” tuşuna birlikte basılarak verilir.

**STOP Komutu :** Önce “\*” tuşu olmak üzere “\*” ve “>” tuşuna birlikte basılarak verilir.

Program yürütülüyor iken ST göstergesinin ilk iki hanesinde yürütülmekte olan program numarası son iki hanesinde ise adım numarası görünür ve SN ledi 1sn ara ile yanıp söner.

Yürütülen adımın zamanı “PPR” veya “HLD” olarak seçilmiş ise bu adım boyunca ST göstergesinde “PPP” veya “HOLD” mesajı flaş yapar.

Program yürütülürken beklemeden bir sonraki adıma geçmek için RUN komutu, programı bitmeden durdurmak için STOP komutu verilmelidir.

Konfigürasyon sayfasındaki “nPE” parametresi “on” olarak seçilmiş ise ilk STOP komutunda program PAUSE durumuna geçer ve ST göstergesinde “PRU” mesajı flaş yapmaya başlar.

PAUSE konumda iken tüm kontrol çıkışları kapatılır, zaman ve set değeri dondurulur. Bu konumda RUN komutu verilirse program kaldığı yerden devam eder, STOP komutu verilirse tamamen sonlandırılır.

Program yürütülürken “<” tuşuna basılarak operatör parametrelerine ulaşılabilir ve programın o andaki durumu izlenebilir.

Ayrıca program yürütülüyor iken isetendiği zaman çalışma modu değiştirilerek set değeri ve kontrol çıkışı manuel olarak değiştirilebilir. Tekrar Programlı-Kontrol moduna dönüldüğünde program kaldığı yerden devam eder.

Program yürütülüyor iken adım uyarısı olarak seçilmiş ve adımlarda programlanmış olan röleler ilgili adıma gelindiğinde enerjilenir.

Program bitirildiğinde program sonu uyarısı olarak tanımlanmış olan röle enerjilenir ve “FR” parametresi ile belirlenen süre kadar enerjili kalır.

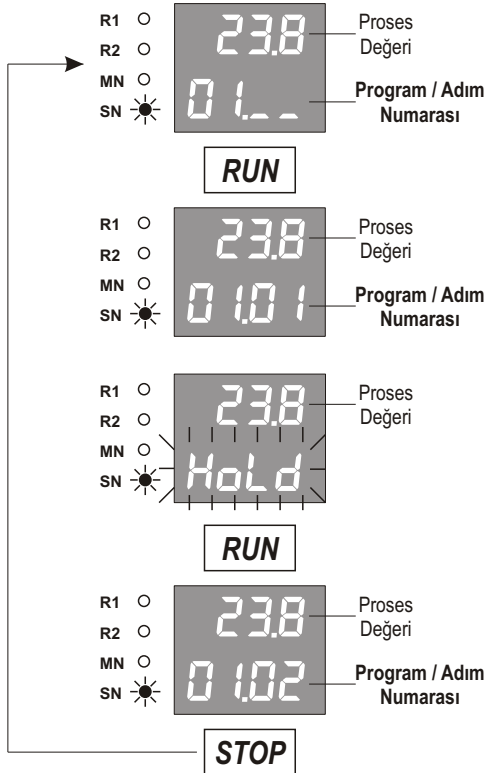

PC441 Model cihazlar standart MODBUS RTU protokolü ile, slave modda seri iletişim kurulabilecek şekilde tasarlanmıştır. Bu iletişim ile cihazdaki tüm parametrelere ve değişkenlere ulaşılabilir. Bu parametreler okunabilir ve set edilebilir.

Seri iletişim Half-Duplex RS485 hattı üzerinden yapılır. Bir hat üzerine 32 adet cihaz bağlanabilir.

İletişim hattında kullanılan kablo Half-Duplex RS485 iletişime uygun ekranlı bir data kablosu olmalıdır ve bu kablo tüm cihazlara tek bir hat şeklinde paralel olarak bağlanır. Hattın başında ve sonunda uygun bir sonlandırma direnci olmalıdır. Uygun bir şekilde hazırlanmış ve 9600 Bps hızında iletişimin yeterli olduğu bir hattın boyu 1000 metreye kadar uzatılabilir.

Seri iletişim hattı üzerindeki cihazların her birine 1 ile 255 arasında ayrı bir iletişim adresi verilmelidir fakat bir hat üzerindeki tüm cihazların iletişim hızı ve parity tipi aynı olmalıdır. Bu cihazların iletişim adresi, iletişim hızı ve parity tipi konfigürasyon sayfasındaki "Addr, bRÜd ve PrtY" parametreleri ile belirlenir.

Standart MODBUS RTU protokolündeki desteklenen fonksiyonlar, parametre adresleri ve iletişim için gerekli olan diğer bilgiler aşağıdaki tablolarda verilmiştir.

### **Desteklenen Standart MODBUS RTU Fonksiyonları:**

**Function 01** = Read Coils

**Function 03** = Read Holding Registers

**Function 05** = Write Single Coil

**Function 06** = Write Single Register

**Function 16** = Write Multiple Registers

**BIT Tipi Parametreler (COILS)**

Adres	Açıklama ( 1 / 0 )	Yazma İzni
0	Auto-Tune ( ON / OFF )	
1	"R1" röle modülü ( ON / OFF )	
2	"R2" röle modülü ( ON / OFF )	
3	Rezerve	
4	Rezerve	
5	ERR1 Hatası ( Var / Yok )	Yok
6	Rezerve	Yok
7	Rezerve	Yok
8	Genel Hata ( Var / Yok )	Yok
9	( RUN / STOP )	
10	PAUSE ( Var / Yok )	
11	HOLD ( Var / Yok )	
12	APPR ( Var / Yok )	Yok
13	FNS ( Var / Yok )	Yok

**REGISTER Tipi Parametreler ( REGISTERS)**

Adres	Açıklama	Ayar Aralığı		Çarpan	Birim	Yazma İzni
0	Geçerli ondalık derecesi	0	3	1		Yok
1	Ölçülen proses değeri	-1999	9999	10 <sup>^</sup> DP	EU	Yok
2	Kontrol set değeri	-1999	9999	10 <sup>^</sup> DP	EU	
3	PID kontrol çıkışı seviyesi	-1000	1000	10	%	
4	Çalışma modu	0	2	1		
5	1.Sensörden ölçülen proses değeri	-1999	9999	10 <sup>^</sup> DP	EU	Yok
6	Rezerve	-1999	9999	10 <sup>^</sup> DP	EU	Yok
7	Rezerve	-1999	9999	10 <sup>^</sup> DP	EU	Yok
8	Anlık yürüyen set değeri	-1999	9999	10 <sup>^</sup> DP	EU	Yok
9	Vana hareket yönü	0	2	1		Yok
10	Vana konumu	0	1000	10	%	Yok
11	Program numarası	1	100	1		
12	Program dışı kontrol set değeri	-1999	9999	10 <sup>^</sup> DP	EU	
13	Program geciktirme süresi	0	3600	10 <sup>^</sup> TDP	TU	
14	İstenen tekrar sayısı	0	250	1		
15	Kalan tekrar sayısı	0	250	1		Yok
16	Yürütülmekte olan adım numarası	0	100	1		Yok
17	Adım sonuna kalan süre	0	3600	10 <sup>^</sup> TDP	TU	Yok



Adres	Açıklama	Ayar Aralığı		Çarpan	Birim	Yazma İzni
20	1.Seçmeli Set Noktası	-1999	9999	10 <sup>^</sup> DP	EU	
21	2.Seçmeli Set Noktası	-1999	9999	10 <sup>^</sup> DP	EU	
22	3.Seçmeli Set Noktası	-1999	9999	10 <sup>^</sup> DP	EU	
23	4.Seçmeli Set Noktası	-1999	9999	10 <sup>^</sup> DP	EU	
24	5.Seçmeli Set Noktası	-1999	9999	10 <sup>^</sup> DP	EU	
25	6.Seçmeli Set Noktası	-1999	9999	10 <sup>^</sup> DP	EU	
26	7.Seçmeli Set Noktası	-1999	9999	10 <sup>^</sup> DP	EU	
27	8.Seçmeli Set Noktası	-1999	9999	10 <sup>^</sup> DP	EU	
28	"R1" Modülünün set değeri	-1999	9999	10 <sup>^</sup> DP	EU	
29	"R2" Modülünün set değeri	-1999	9999	10 <sup>^</sup> DP	EU	
30	Rezerve	-1999	9999	10 <sup>^</sup> DP	EU	
31	Rezerve	-1999	9999	10 <sup>^</sup> DP	EU	
32	Kontrol histerezis değeri	1	1000	10 <sup>^</sup> DP	EU	
33	"R1" Modülünün histerezis değeri	0	1000	10 <sup>^</sup> DP	EU	
34	"R2" Modülünün histerezis değeri	0	1000	10 <sup>^</sup> DP	EU	
35	Rezerve	0	1000	10 <sup>^</sup> DP	EU	
36	Rezerve	0	1000	10 <sup>^</sup> DP	EU	

**Not:** Diğer parametrelerin iletişim bilgileri için lütfen üretici firma ile görüşünüz.





[www.ordel.com.tr](http://www.ordel.com.tr)

**Üretici ve Teknik Servis :** ORDEL Ltd. Şti. Uzayçağı Cad. 1252. Sok. No:12 OSTİM/ANKARA  
Tel:+90 312 385 70 96 (PBX) Fax: +90 312 385 70 78

**ORDEL**